



RAINtech

konceptekotech

tel.: 00420 234 706 311
e-mail: info@koncept-ekotech.com
www.koncept-ekotech.com

Návod na montáž, obsluhu a údržbu



Nádržové filtry RAINFILL
DN100 - 300





Princip funkce

100% jímané dešťové vody vstupuje přívodním potrubím do zklidněného nátoku. Anorganické složky se usazují na jeho dně. Bakterie a kyslík rozkládají organické složky vně nátoku, uvnitř filtru.



- 1 - vstup dešťové vody
- 2 - víko nádoby filtru
- 3 - polyetylenový plášť tělesa filtru
- 4 - výstup filtrované vody do nádrže
- 5 - zklidněný nátok
- 6 - lože dolomitického vápence pro úpravu pH
- 7 - sediment anorganických složek
- 8 - pěnový základ pro zvýšení tvorby bakterií (jen u modelu DN100)
- 9 - biodegradace organických složek



RainFill 100

Plocha střechy max. 250 m² při max.200 L/(s*ha)

Plocha střechy max. 200 m² při max.300 L/(s*ha)

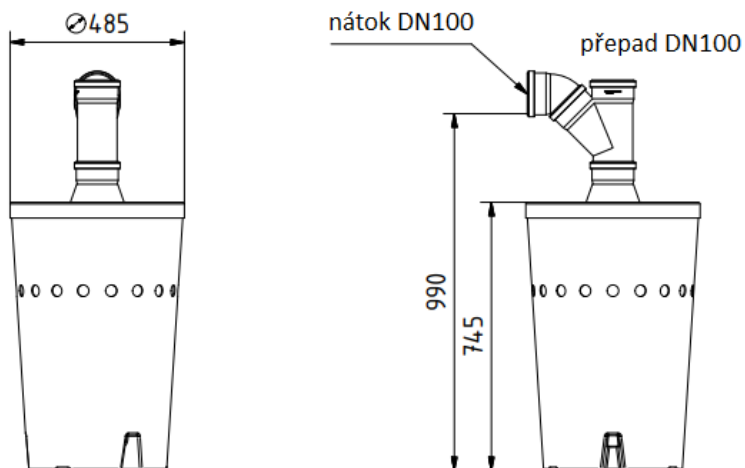

RainFill 150

Plocha střechy max. 600 m² při max.200 L/(s*ha)

Plocha střechy max. 340 m² při max.300 L/(s*ha)

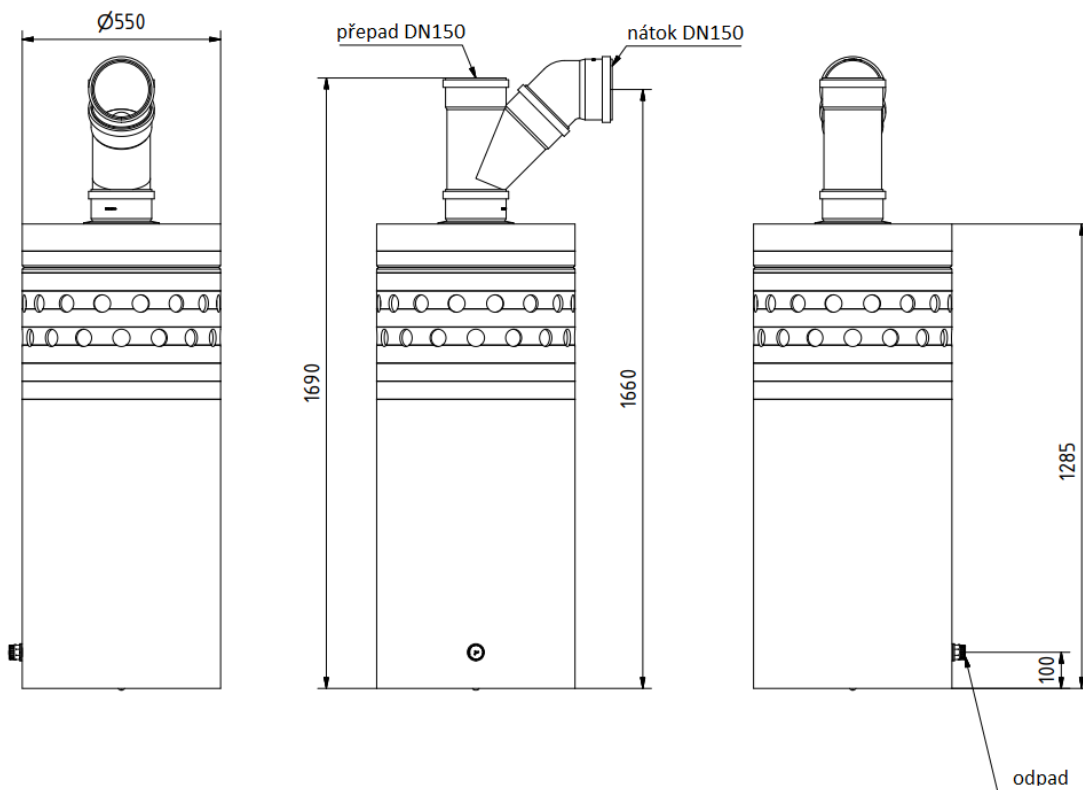



RainFill 200

Plocha střechy max. 1800 m² při max.200 L/(s*ha)

Plocha střechy max. 700 m² při max.300 L/(s*ha)

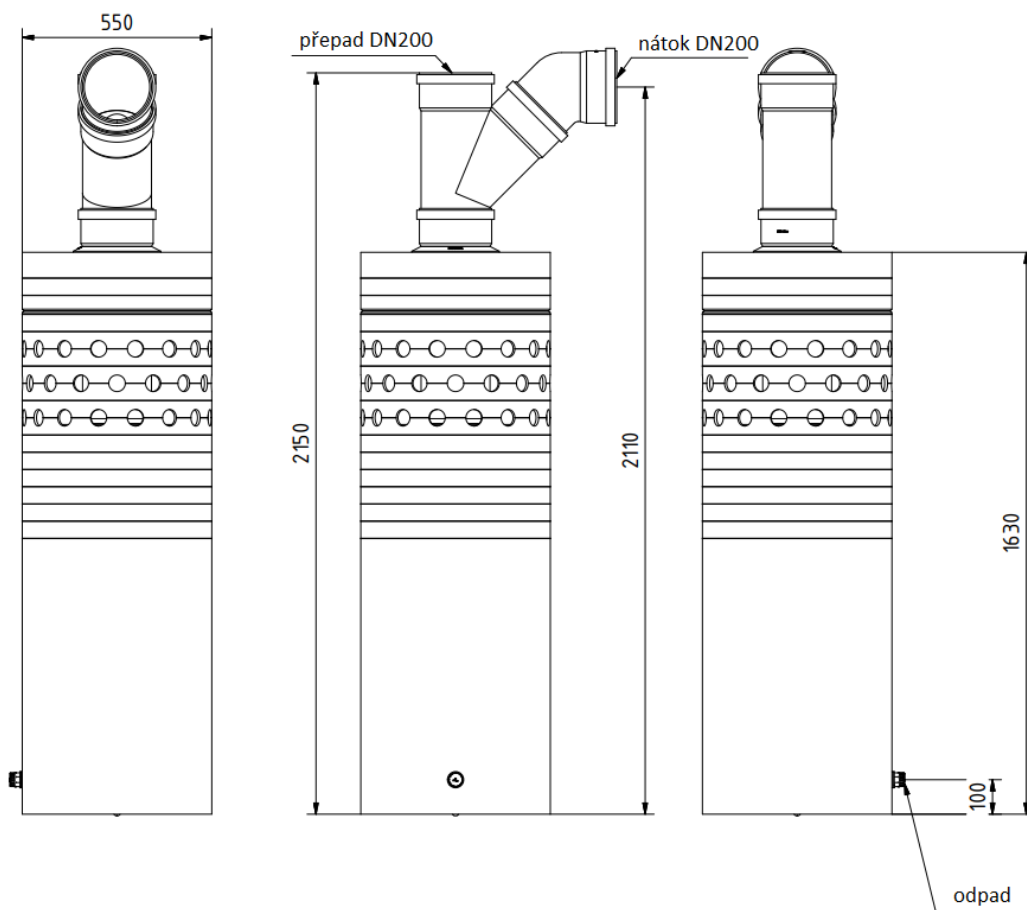



RainFill 250

Plocha střechy max. 2600 m² při max.200 L/(s*ha)

Plocha střechy max. 1200 m² při max.300 L/(s*ha)

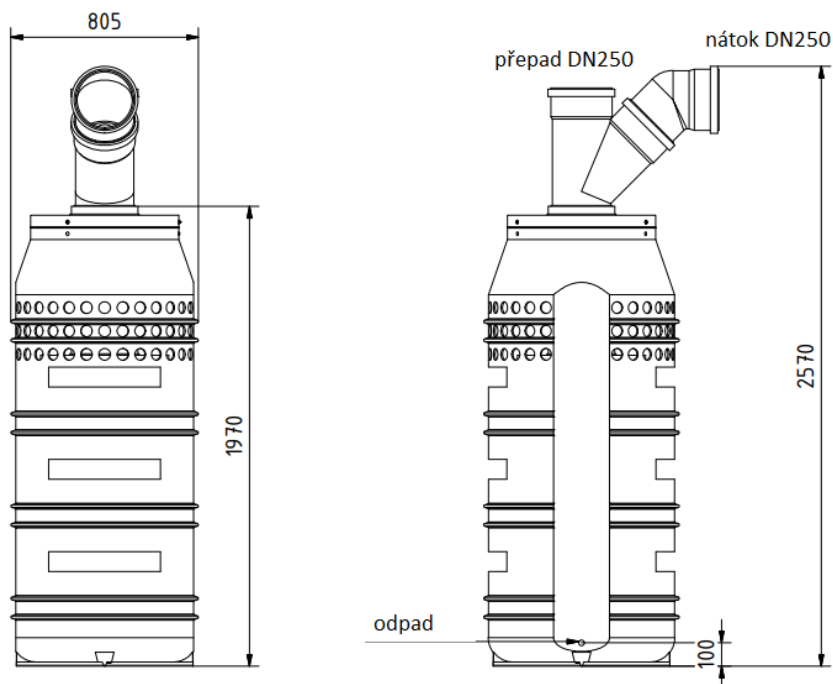

RainFill 300

Plocha střechy max. 5600 m² při max.200 L/(s*ha)

Plocha střechy max. 2200 m² při max.300 L/(s*ha)

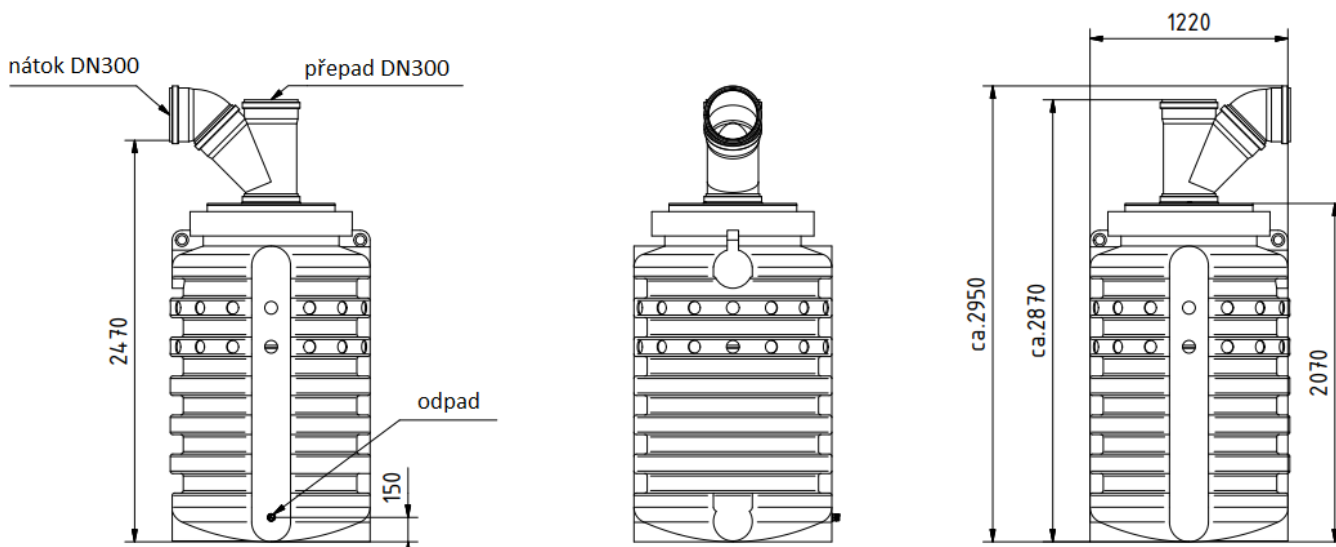



Instalace a servis

RAINFILL je bezúdržbovým filtračním zařízením pro instalaci do nádrže.
Na dno válcového tělesa umístěte dolomitický vápenec, který je v dodávce.
Před jeho uložení je však zapotřebí jej důkladně propláchnout čistou vodou.

Nátok dešťové vody připojte na vstup, hrdlo přepadu nezaslepujte. Kontrolu/ vyčištění úsad na dně zklidněného nátoků není nutno provést dříve než za 5 let. Pro tento případ vyjměte filtr RAINFILL z nádrže a odvodněte jej vypouštěcím ventilem.

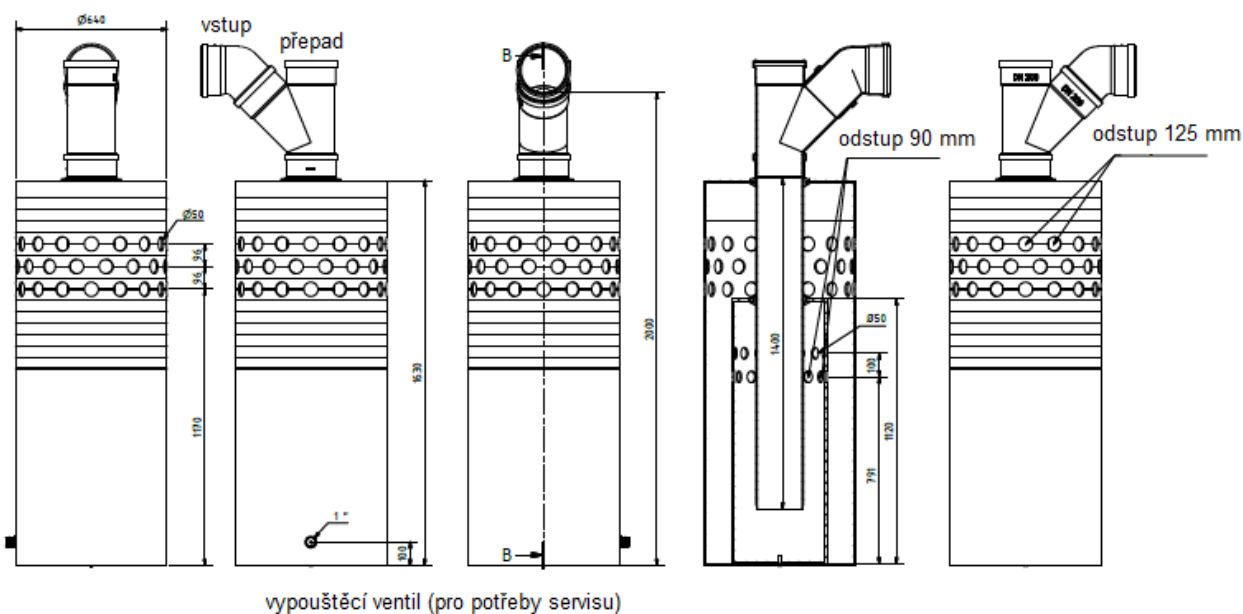



Montáž do nádrží (nádržový filtr DN150/ 200)

Nádržové filtry je nutno v nádržích v potřebné poloze zajistit, fixace pouze přívodním potrubím nebo vlastní vahou není dostačující.

Upevnění v betonových či PE nádržích je znázorněno na následujících nákresech.

V kombinaci se zemními nádržemi GREENLIFE GVT nebo sklepními nádržemi GKT je již upevňovací prvek v dodávce.

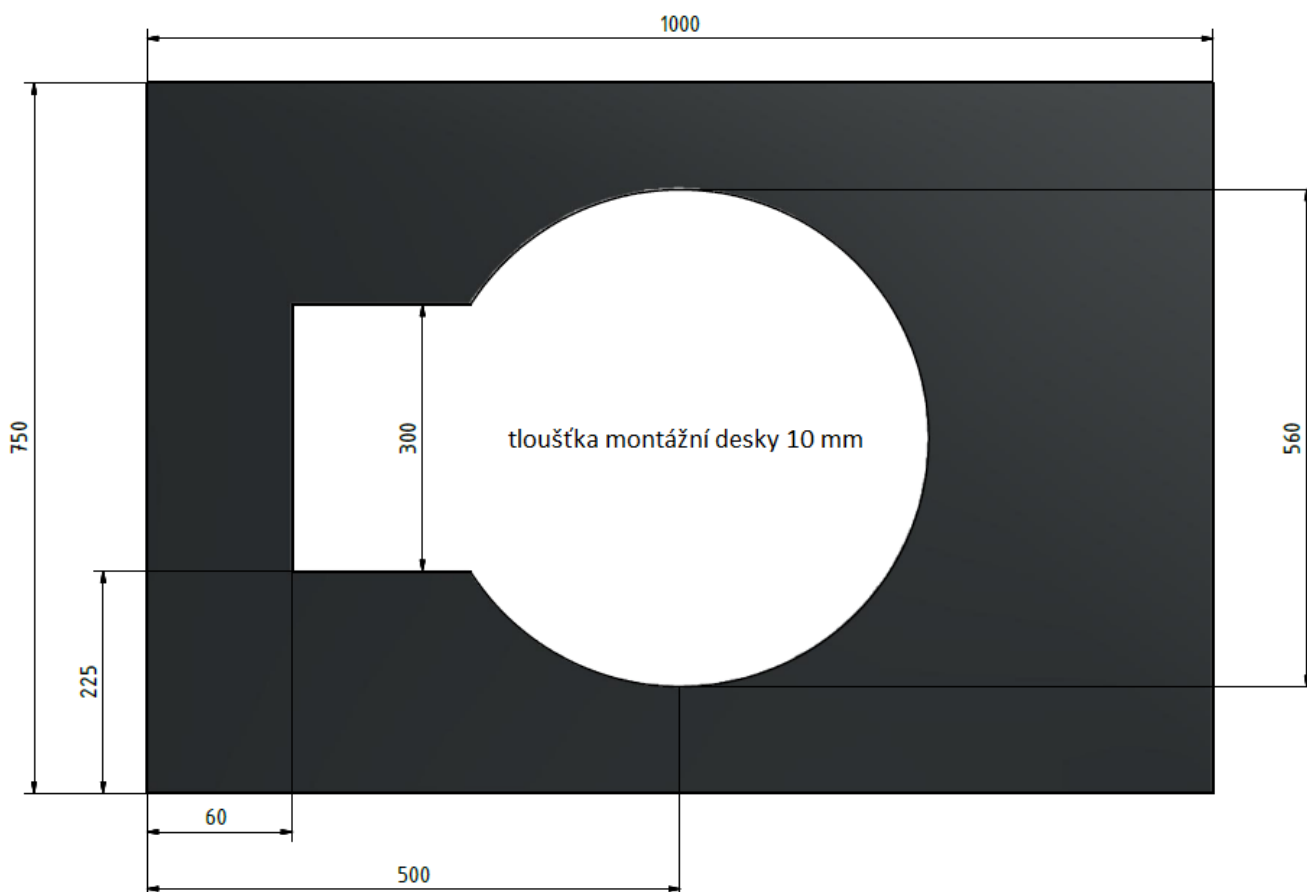



Betonové nádrže

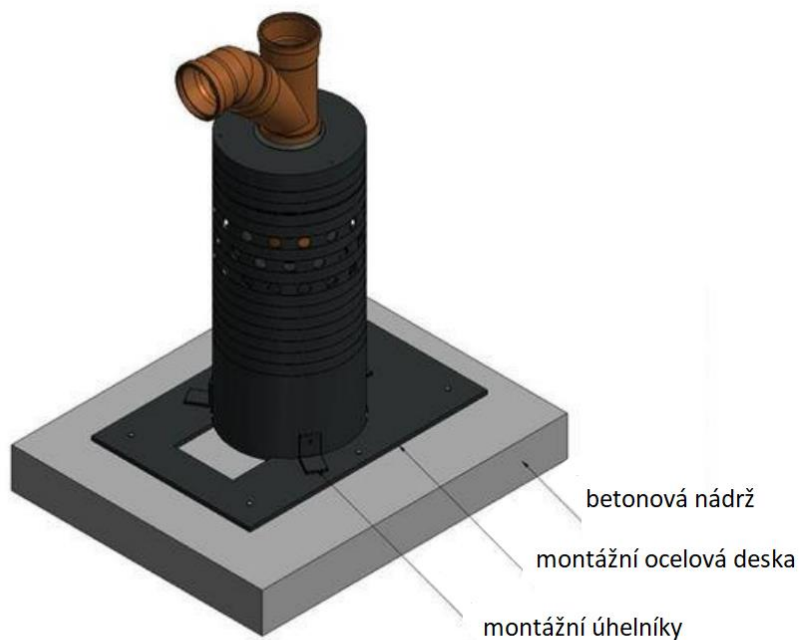

PE nádrže

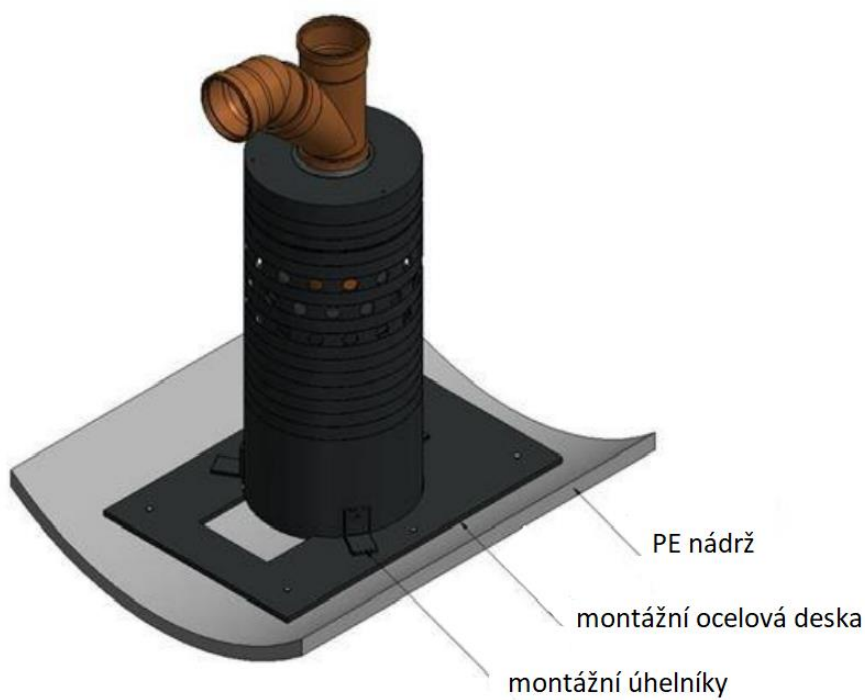



Kontrola zařízení

Aby bylo zabráněno případným škodám z důvodu vnějších vlivů, únavy materiálu, nestandardních provozních podmínek nebo v důsledku zásahu nepovolané osoby, doporučujeme měsíční vizuální kontrolu zařízení, není-li pro vybraný produkt vyžadována častěji.



Záruka a pozáruční servis

Záruční doba

Firma KONCEPT EKOTECH s.r.o. poskytuje záruku na prodávané produkty po dobu dvou let od data prodeje koncovému uživateli. Produkty jsou u výrobce řádně testovány a zkoušeny a odpovídají příslušným evropským standardům a normám.

Firma KONCEPT EKOTECH s.r.o. se zavazuje vyřídit reklamaci vadného zboží za dále uvedených podmínek.

Hlášení reklamace

V případě záruční reklamace je potřeba uplatňovat nárok na vyřízení reklamace v místě, kde byl výrobek (produkt) zakoupen, popř. servis nahlásit písemně - vyplnit Reklamační a servisní protokol „RSP“ na www.koncept-ekotech.com v sekci SERVIS, nebo mailem na adresu: info@koncept-ekotech.com, kde je požadavek zaevidován a předán k vyřízení technickému oddělení firmy KONCEPT EKOTECH s.r.o.

Mechanické poškození a neúplnost výrobku

Kupující je povinen zboží při převzetí od prodávajícího či od dopravce co nejdříve prohlédnout. Případné nedostatky musí při osobním odběru neprodleně oznámit prodávajícímu. Jestliže zákazník zjistí nesrovnalosti v počtu kusů případně poškození obalů při doručení zboží dopravcem, musí reklamaci uplatnit u dopravce. Na jiným způsobem uplatněnou reklamaci mechanického poškození či nekompletnosti výrobku nebude brán zřetel.

Způsob reklamace

Zákazník reklamuje zboží na základě nákupního dokladu (faktura + dodací list + záruční list). Závada musí být specifikována co nej přesněji (v RSP), doloženy musí být případné předchozí opravy, mající vliv na záruku. Pokud zákazník nesplní tyto podmínky, nelze reklamaci řešit výměnou za jiné zboží nebo odstoupením od smlouvy.

Pokud zákazník reklamuje zboží osobně, je předpokládáno, že opravené zboží opět osobně vyzvedne. Pokud si přeje opravené zboží zaslat poštou, je povinen to uvést při uplatnění reklamace. Jestliže je vadné zboží zasláno poštou, je opravené či vyměněné zboží zasláno zpět rovněž poštou. Dopravné na reklamaci hradí zákazník, dopravné zpět hradí firma KONCEPT EKOTECH s.r.o.



Odstranění vady

V době záruky zajistí firma KONCEPT EKOTECH s.r.o. nebo pověřená servisní organizace odstranění poruchy výrobku, způsobené výrobní vadou nebo vadným materiálem tak, aby mohl být výrobek opět řádně používán. Firma KONCEPT EKOTECH s.r.o. si vyhrazuje právo vyřídit reklamaci buď opravou vadného produktu nebo náhradou vadného produktu produktem stejných nebo lepších technických parametrů nebo poskytnutím finanční náhrady s přihlédnutím k aktuální ceně produktu.

Náhrada za neoprávněnou reklamaci

Pokud bylo při opravě zjištěno, že závada vznikla způsobem, který je vyloučen ze záručních oprav nebo pokud se závada na výrobku neprojeví, je reklamující strana povinna uhradit firmě KONCEPT EKOTECH s.r.o., případně pověřené servisní organizaci náklady spojené s testováním a manipulací.

Zánik záruky

Oprávnění na záruční opravu zaniká v případě, že k závadě došlo mechanickým poškozením výrobku, provozováním výrobku v prostředí nebo způsobem, který neodpovídá podmínkám uvedeným v příslušném návodu pro obsluhu a servis nebo byl-li proveden zásah do výrobku jinou než oprávněnou osobou (technik servisní organizace). Ze záruky jsou také vyjmuty vady způsobené živelnou pohromou.

Ostatní podmínky

Reklamacie vad a záruční servis se dále řídí dalšími ustanoveními Občanského zákoníku a Zákona na ochranu spotřebitele České republiky.

Koncept ekotech s.r.o., Letohradská 54, 170 00 Praha 7, tel. 234 706 311