



SANItch

konceptekotech

tel.: 234 706 311, fax: 234 706 300
e-mail: info.cz@koncept-ekotech.com
www.koncept-ekotech.com

Návod na montáž, obsluhu a údržbu

RADA VR 105 / VR 106
SPRCHOVÉ HLAVICE





RADA VR 105 / VR 106
SPRCHOVÉ HLAVICE

1. Provedení

Obě sprchové hlavice se od sebe liší pouze průtokovým množstvím.

VR 105 má vestavěný omezovač průtoku pro 9 l/min.

VR 106 má vestavěný omezovač průtoku pro 6 l/min.

Sprchové růžice je možné nastavit v rozsahu 18,5° až 24,5° od svislé osy.

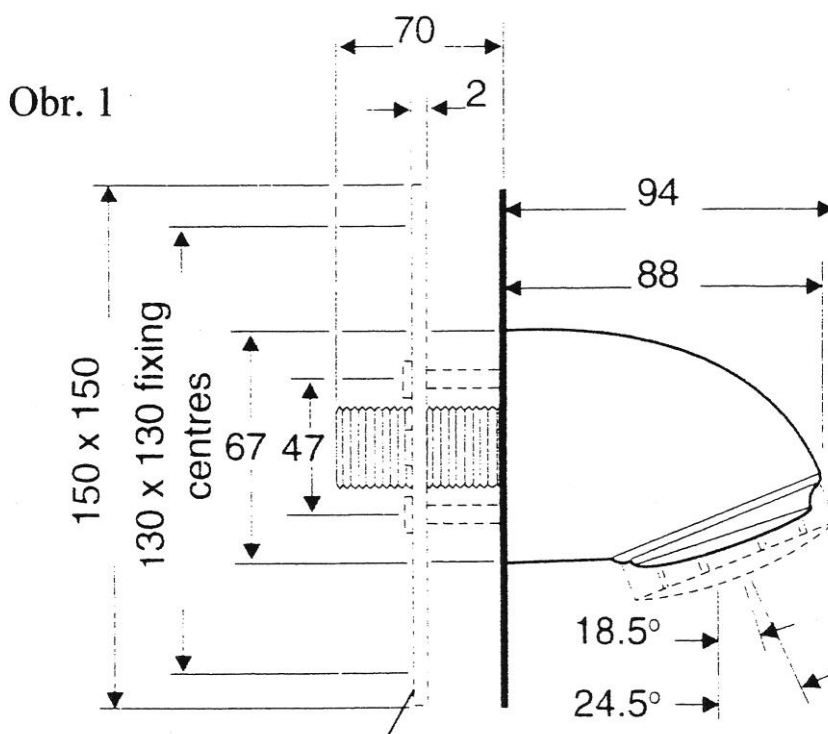

deska pro bezpečnostní upevnění

2. Dodávka obsahuje:

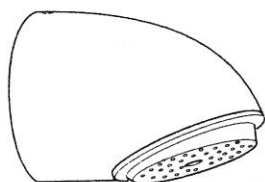
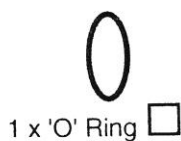
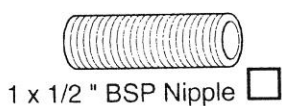

Obr. 2

3. Provozní podmínky

Sprchové hlavice se nesmějí montovat do prostor, kde by mohla okolní teplota poklesnout pod bod mrazu.

Pokud bude sprchová hlavice používána pro venkovní účely, musí se před zimním obdobím demontovat, (pouze hlavice, ne montážní vložka) a vodu z přívodního potrubí vypustit.

Doporučený rozsah provozních teplot: od 5°C do 85°C.

Rozsah tlaku: minimální tlak na vstupu 0,1 baru,
maximální tlak na vstupu 5,0 baru.

Výkon rozstřikovače: minimální průtoková rychlost nutná k dosažení plného tvaru paprsků rozstřikovače je 6 l/min.

Přibližný tvar sprchového výstupu při 9 l/min:

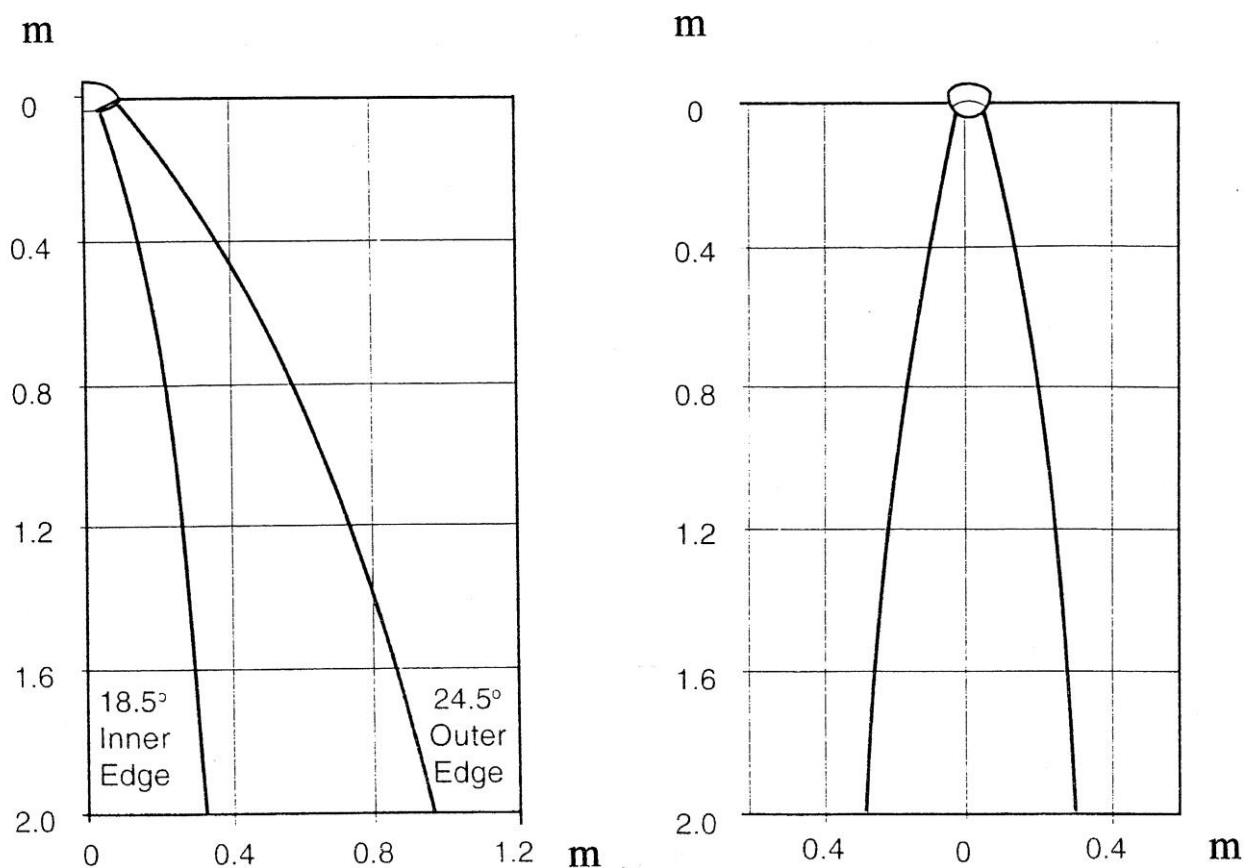

Obr.3

4. Instalace

Instalace se musí provádět podle následujících pokynů a musí ji provádět osoba s příslušnou kvalifikací.

1. Přívodní potrubí pro montáž sprchové hlavice musí končit současně s povrchem stěny 1/2" vnitřním závitem. (Obr. 4)

Obr. 4

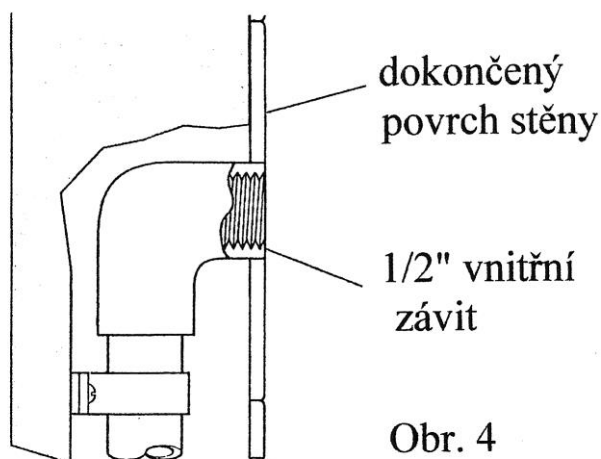

Obr. 4

2. Před montáží sprchové hlavice se musí pečlivě propláchnout přívodní potrubí.
3. Ve sprchové hlavici je montážní vložka, která se po uvolnění stavěcího imbusového šroubu šestihřanným klíčem 2,5 mm, vytáhne z hlavice pomocí mosazné závitové 1/2" trubky.

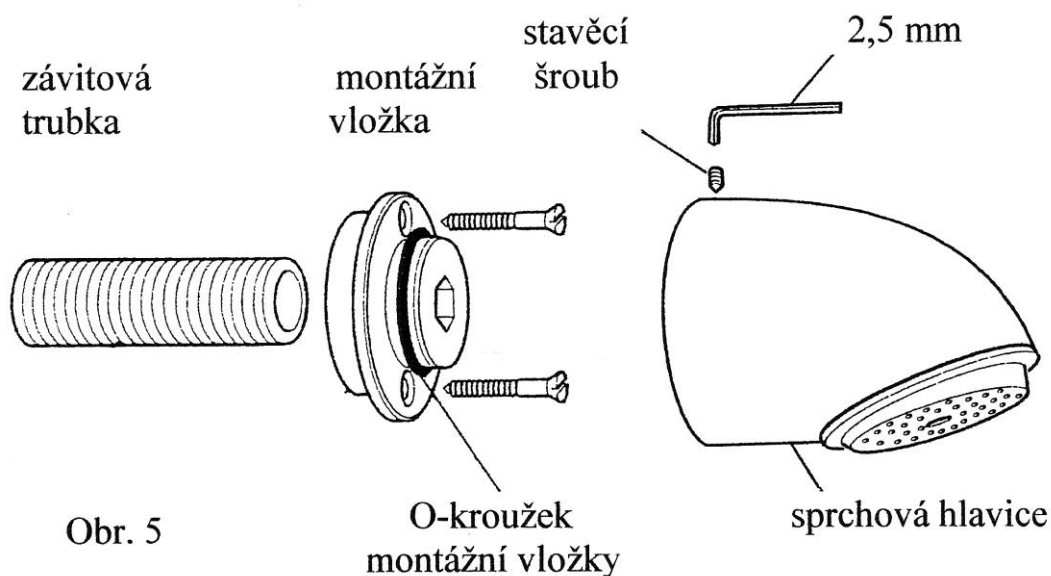

Obr. 5

4. Mosazná závitová trubka se našroubuje do připraveného přívodního potrubí bez těsnícího materiálu a její ukončení od stěny se upraví na vzdálenost 8 až 10 mm.

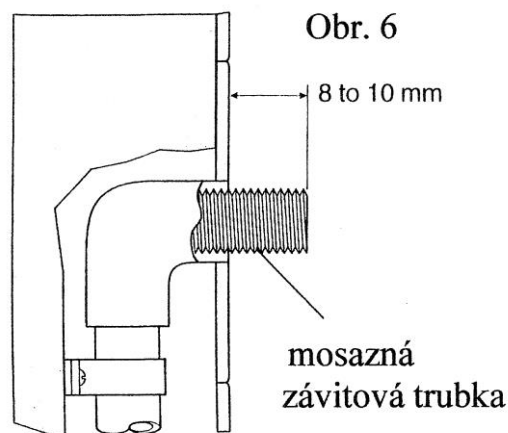

5. Montážní vložka se našroubuje na závitovou trubku až ke stěně a označí se dva upevňovací body.
6. Montážní vložka a závitová trubka se vyšroubují, upevňovací body se vyvrtají a vloží se do nich hmoždinky.
7. Upravená závitová trubka se opatří těsnícím prostředkem a namontuje se do přívodního potrubí.
8. Montážní vložka se našroubuje na závitovou trubku s těsněním 12ti mm šestihranným klíčem (není součástí dodávky) a zajistí upevňovacími šrouby do připravených hmoždinek.
9. Na montážní vložku se nasadí sprchová hlavice a zajistí stavěcím šroubem.

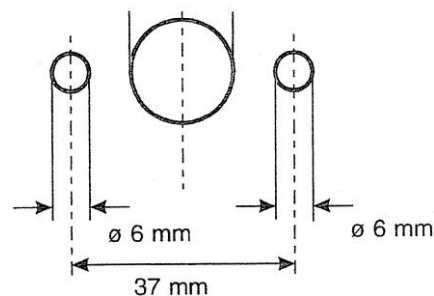
Obr. 7

Pro zajištění sprchové soupravy proti zneužití lze sprchovou hlavici VR montovat do bezpečnostní desky. (Není součástí dodávky. Pouze na zvláštní objednávku.) Deska se může upevnit na stěnu nebo za panel tak, aby byla celá souprava zabezpečena proti zneužití.

Toto provedení je patrné z obrázku **1**

5. Provoz

Po otevření armatur na přívodním potrubí jsou sprchy připraveny k běžnému provozu. Podle potřeby vzdálenosti sprchovacího kužele od stěny je možné nastavit rozsah podle obrázku **3** na odchytku 18,5° nebo 34,5°.

6. Údržba

Vnější povrchy je možné čistit měkkým hadříkem a pouze mýdlovým roztokem. Jakékoliv prostředky obsahující brusné komponenty se používat nesmějí.

V případě používání desinfekčních prostředků je nezbytné řídit se velmi důsledně informacemi dodanými s desinfekčním prostředkem.

K tomuto výrobku používejte pouze mazadla na silikonové bázi.

Sprchová hlavice je vybavena odnímatelným drátěným sítkem, které chrání omezovač průtoku a sprchovou růžici před ucpáním nečistotami z potrubí. Drátěné sítko i sprchová růžice vyžadují pravidelné čištění v závislosti na kvalitě přírodní vody.

Postup výměna nebo čištění

1. Dodaným 3 mm šestihranným klíčem vyšroubujte šroub upevňující sprchovou růžici (937.22) a tuto odejměte.
2. Klíčem 12 mm, (není součástí dodávky), demontujte sestavu omezovače průtoku (857.33 nebo 857.34).
3. Obě sestavy buď vyčistěte nebo vyměňte a namontujte zpět. Dbejte na správnou polohu omezovače průtoku. (Viz obr. 8).

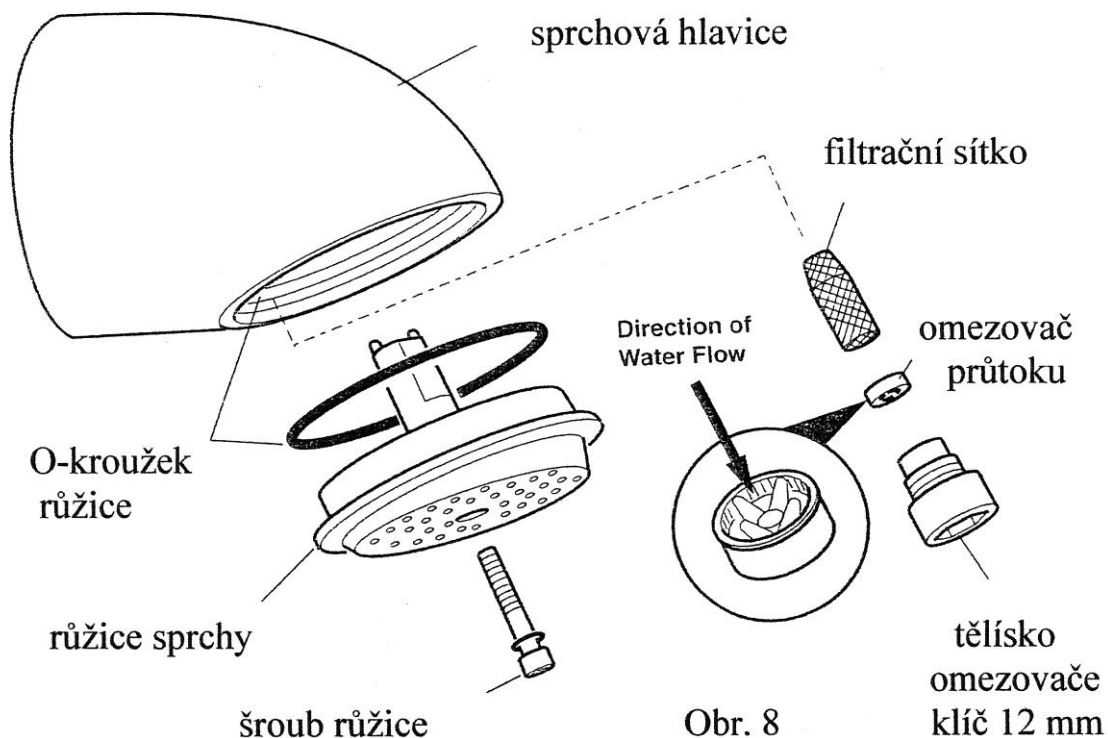

7. Náhradní díly

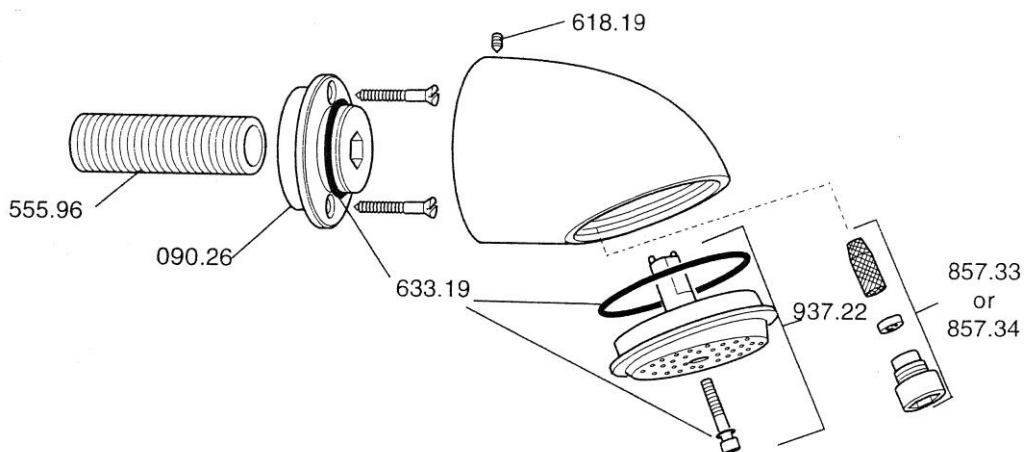

obj.číslo	název dílu
090 26	montážní vložka
555 96	závitová trubka
618 19	stavěcí šroub
633 19	O-kroužky - servisní sada
857 33	9 l/min omezovač průtoku - oranžový
857 34	6 l/min omezovač průtoku - šedý
937 22	sprchová růžice

Kontrola zařízení

Aby bylo zabráněno případným škodám z důvodu vnějších vlivů, únavy materiálu, nestandardních provozních podmínek nebo v důsledku zásahu nepovolané osoby, doporučujeme měsíční vizuální kontrolu zařízení, není-li pro vybraný produkt vyžadována častěji.



Záruka a pozáruční servis

Záruční doba

Firma KONCEPT EKOTECH s.r.o. poskytuje záruku na prodávané produkty po dobu dvou let od data prodeje koncovému uživateli. Produkty jsou u výrobce řádně testovány a zkoušeny a odpovídají příslušným evropským standardům a normám.

Firma KONCEPT EKOTECH s.r.o. se zavazuje vyřídit reklamaci vadného zboží za dále uvedených podmínek.

Hlášení reklamace

V případě záruční reklamace je potřeba uplatňovat nárok na vyřízení reklamace v místě, kde byl výrobek (produkt) zakoupen, popř. servis nahlásit písemně - vyplnit Reklamační a servisní protokol „RSP“ na www.koncept-ekotech.com v sekci SERVIS, nebo mailem na adresu: info@koncept-ekotech.com, kde je požadavek zaevidován a předán k vyřízení technickému oddělení firmy KONCEPT EKOTECH s.r.o.

Mechanické poškození a neúplnost výrobku

Kupující je povinen zboží při převzetí od prodávajícího či od dopravce co nejdříve prohlédnout. Případné nedostatky musí při osobním odběru neprodleně oznámit prodávajícímu. Jestliže zákazník zjistí nesrovnalosti v počtu kusů případně poškození obalů při doručení zboží dopravcem, musí reklamaci uplatnit u dopravce. Na jiným způsobem uplatněnou reklamaci mechanického poškození či nekompletnosti výrobku nebude brán zřetel.

Způsob reklamace

Zákazník reklamuje zboží na základě nákupního dokladu (faktura + dodací list + záruční list). Závada musí být specifikována co nejpřesněji (v RSP), doloženy musí být případné předchozí opravy, mající vliv na záruku. Pokud zákazník nesplní tyto podmínky, nelze reklamaci řešit výměnou za jiné zboží nebo odstoupením od smlouvy.

Pokud zákazník reklamuje zboží osobně, je předpokládáno, že opravené zboží opět osobně vyzvedne. Pokud si přeje opravené zboží zaslat poštou, je povinen to uvést při uplatnění reklamace. Jestliže je vadné zboží zasláno poštou, je opravené či vyměněné zboží zasláno zpět rovněž poštou. Dopravné na reklamaci hradí zákazník, dopravné zpět hradí firma KONCEPT EKOTECH s.r.o.



Odstranění vady

V době záruky zajistí firma KONCEPT EKOTECH s.r.o. nebo pověřená servisní organizace odstranění poruchy výrobku, způsobené výrobní vadou nebo vadným materiálem tak, aby mohl být výrobek opět řádně používán. Firma KONCEPT EKOTECH s.r.o. si vyhrazuje právo vyřídit reklamaci buď opravou vadného produktu nebo náhradou vadného produktu produktem stejných nebo lepších technických parametrů nebo poskytnutím finanční náhrady s přihlédnutím k aktuální ceně produktu.

Náhrada za neoprávněnou reklamaci

Pokud bylo při opravě zjištěno, že závada vznikla způsobem, který je vyloučen ze záručních oprav nebo pokud se závada na výrobku neprojeví, je reklamující strana povinna uhradit firmě KONCEPT EKOTECH s.r.o., případně pověřené servisní organizaci náklady spojené s testováním a manipulací.

Zánik záruky

Oprávnění na záruční opravu zaniká v případě, že k závadě došlo mechanickým poškozením výrobku, provozováním výrobku v prostředí nebo způsobem, který neodpovídá podmínkám uvedeným v příslušném návodu pro obsluhu a servis nebo byl-li proveden zásah do výrobku jinou než oprávněnou osobou (technik servisní organizace). Ze záruky jsou také vyjmuty vady způsobené živelnou pohromou.

Ostatní podmínky

Reklamacie vad a záruční servis se dále řídí dalšími ustanoveními Občanského zákoníku a Zákona na ochranu spotřebitele České republiky.