



**konceptekotech**

tel.: 234 706 311, fax: 234 706 300  
e-mail: [info.cz@koncept-ekotech.com](mailto:info.cz@koncept-ekotech.com)  
[www.koncept-ekotech.com](http://www.koncept-ekotech.com)

---

# Návod na montáž, obsluhu a údržbu



**JRSF HW DN 65 – 80 – 100**  
FILTR PRO HORKOU VODU S MANUÁLNÍM  
ZPĚTNÝM PROPLACHEM





## Popis

Filtr s manuálním zpětným proplachem pro odstranění mechanických nečistot z horké vody s teplotou do 85°C, jmenovitým tlakem 1 MPa a rozsahem provozních tlaků 0,15 -1 MPa.

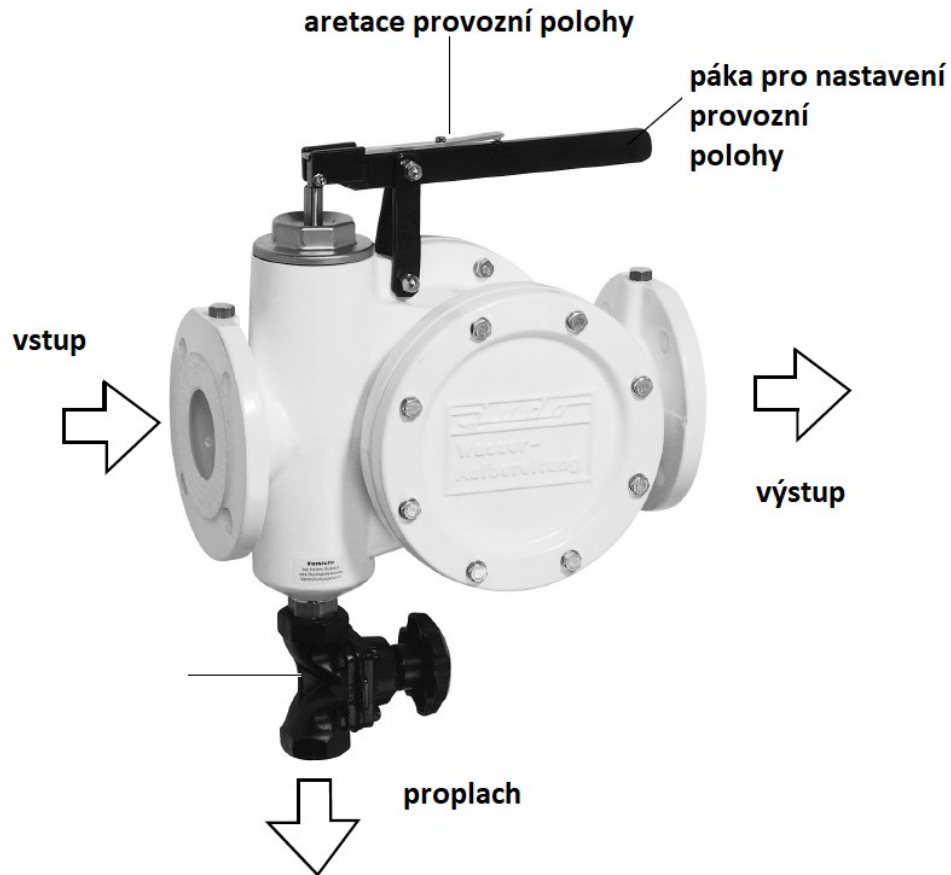

Model		Průtok (m <sup>3</sup> / hod.)	Tlaková ztráta (bar)	Stavební délka (mm)
JRSF-HW DN 65	8102031	33	0,2	370
JRSF-HW DN 80	8102032	38	0,2	370
JRSF-HW DN 100	8102033	58	0,2	414



## Montáž

**Filtr je nutno instalovat do dobře přístupného prostoru pro potřeby servisu a údržby. V žádném případě filtr nelze instalovat do podhledu nebo ke stropu. Před i za filtrem musí být umístěny uzavírací ventily. Dále filtr musí být propojen tzv.by-pasem, pro případy servisu nebo demontáže. Před zprovozněním filtru se musí důkladně propláchnout a odkalít potrubí a to před filtrem. Montáž odvodu vody zpětného proplachu musí být provedena dle obrázků uvedených v návodu.**

- Filtr smí být montován do suchých a nepromrzajících prostor.
- Filtr lze montovat do vodorovného i svislého potrubí z jakéhokoli materiálu. V případě montáže do svislého potrubí se musí na výpustný ventil zpětného proplachu namontovat pevný oblouk.
- Nesmí být montován do sacího potrubí.
- Tlak vody v místě montáže nesmí překročit 10 barů.
- Odvod odpadní vody proplachu musí být proveden do odpovídající kanalizace.
- Potrubí pro odtok vody zpětného proplachu musí mít o jeden stupeň větší dimenzi než je přívodní potrubí k filtru.
- V případě, že není možné odpadní vodu proplachu odvádět přímo pod filtrem, lze na odkalovací ventil připojit potrubí o stejné dimenzi a odpadní vodu odvádět o několik metrů dále.
- Montáž před vodoměr musí být voleno tak, aby byly zachovány minimální vzdálenosti.
- Na vstupní a výstupní potrubí nutno instalovat uzavírací armatury.
- Pokud by pro zpětný proplach byla instalována kalová jímka s kalovým čerpadlem, musí být vybavena signalizací pro případné přeplnění jímky.
- Filtr nutno instalovat takovým způsobem, aby nebyl vystaven pnutí potrubí.



## Proplach

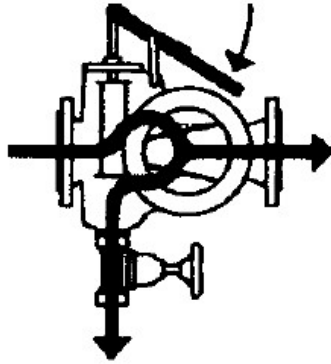

proplach horního síta  
(cca 2 - 5 sek.)

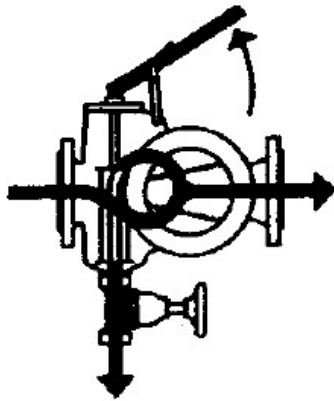

proplach dolního síta  
(cca 2 - 5 sek.)

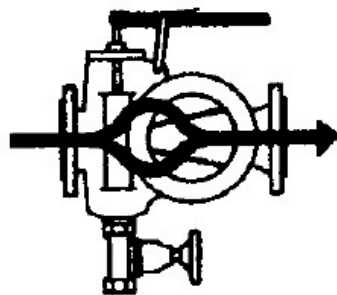

provozní poloha



## Náhradní díly

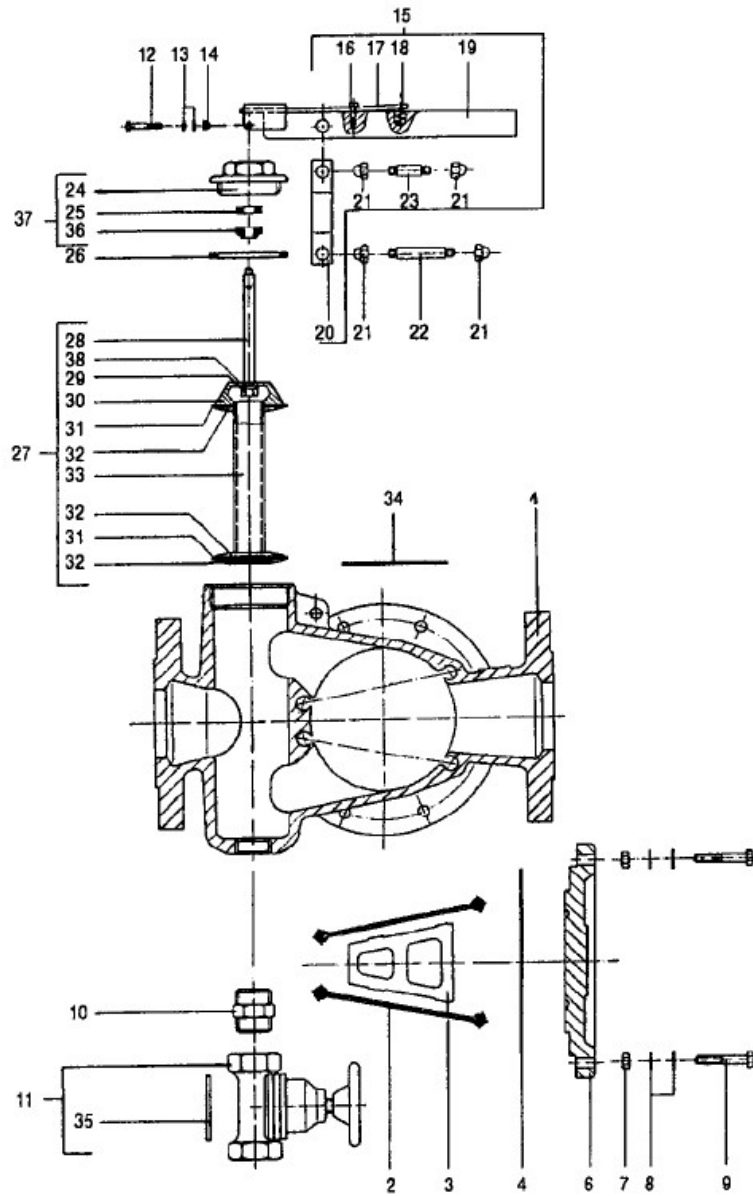



## Výměna ND

Pro správnou funkci výrobce doporučuje u všech filtrů min.1x za 4 roky vyměnit všechna těsnění vč. síta.

## Kontrola zařízení

Aby bylo zabráněno případným škodám z důvodu vnějších vlivů, únavy materiálu, nestandardních provozních podmínek nebo v důsledku zásahu nepovolané osoby, je nutno podle normy EN 13443-1 provádět běžnou údržbu nebo kontrolu minimálně každých šest měsíců, není-li pro vybraný produkt vyžadována častěji.



## Záruka a pozáruční servis

### Záruční doba

Firma KONCEPT EKOTECH s.r.o. poskytuje záruku na prodávané produkty po dobu dvou let od data prodeje koncovému uživateli. Produkty jsou u výrobce řádně testovány a zkoušeny a odpovídají příslušným evropským standardům a normám.

Firma KONCEPT EKOTECH s.r.o. se zavazuje vyřídit reklamaci vadného zboží za dále uvedených podmínek.

### Hlášení reklamace

**V případě záruční reklamace je potřeba uplatňovat nárok na vyřízení reklamace v místě, kde byl výrobek (produkt) zakoupen**, popř. servis nahlásit písemně - vyplnit Reklamační a servisní protokol „RSP“ na [www.koncept-ekotech.com](http://www.koncept-ekotech.com) v sekci SERVIS, nebo mailem na adresu: [info@koncept-ekotech.com](mailto:info@koncept-ekotech.com), kde je požadavek zaevidován a předán k vyřízení technickému oddělení firmy KONCEPT EKOTECH s.r.o.

### Mechanické poškození a neúplnost výrobku

Kupující je povinen zboží při převzetí od prodávajícího či od dopravce co nejdříve prohlédnout. Případné nedostatky musí při osobním odběru neprodleně oznámit prodávajícímu. Jestliže zákazník zjistí nesrovnalosti v počtu kusů případně poškození obalů při doručení zboží dopravcem, musí reklamaci uplatnit u dopravce. Na jiným způsobem uplatněnou reklamaci mechanického poškození či nekompletnosti výrobku nebude brán zřetel.

### Způsob reklamace

Zákazník reklamuje zboží na základě nákupního dokladu (faktura + dodací list + záruční list). Závada musí být specifikována co nejpřesněji (v RSP), doloženy musí být případné předchozí opravy, mající vliv na záruku. Pokud zákazník nesplní tyto podmínky, nelze reklamaci řešit výměnou za jiné zboží nebo odstoupením od smlouvy.

Pokud zákazník reklamuje zboží osobně, je předpokládáno, že opravené zboží opět osobně vyzvedne. Pokud si přeje opravené zboží zaslat poštou, je povinen to uvést při uplatnění reklamace. Jestliže je vadné zboží zasláno poštou, je opravené či vyměněné zboží zasláno zpět rovněž poštou. Dopravné na reklamaci hradí zákazník, dopravné zpět hradí firma KONCEPT EKOTECH s.r.o.



### **Odstranění vady**

V době záruky zajistí firma KONCEPT EKOTECH s.r.o. nebo pověřená servisní organizace odstranění poruchy výrobku, způsobené výrobní vadou nebo vadným materiálem tak, aby mohl být výrobek opět řádně používán. Firma KONCEPT EKOTECH s.r.o. si vyhrazuje právo vyřídit reklamaci buď opravou vadného produktu nebo náhradou vadného produktu produktem stejných nebo lepších technických parametrů nebo poskytnutím finanční náhrady s přihlédnutím k aktuální ceně produktu.

### **Náhrada za neoprávněnou reklamaci**

Pokud bylo při opravě zjištěno, že závada vznikla způsobem, který je vyloučen ze záručních oprav nebo pokud se závada na výrobku neprojeví, je reklamující strana povinna uhradit firmě KONCEPT EKOTECH s.r.o., případně pověřené servisní organizaci náklady spojené s testováním a manipulací.

### **Zánik záruky**

Oprávnění na záruční opravu zaniká v případě, že k závadě došlo mechanickým poškozením výrobku, provozováním výrobku v prostředí nebo způsobem, který neodpovídá podmínkám uvedeným v příslušném návodu pro obsluhu a servis nebo byl-li proveden zásah do výrobku jinou než oprávněnou osobou (technik servisní organizace). Ze záruky jsou také vyjmuty vady způsobené živelnou pohromou.

### **Ostatní podmínky**

Reklamacie vad a záruční servis se dále řídí dalšími ustanoveními Občanského zákoníku a Zákonem na ochranu spotřebitele České republiky.